

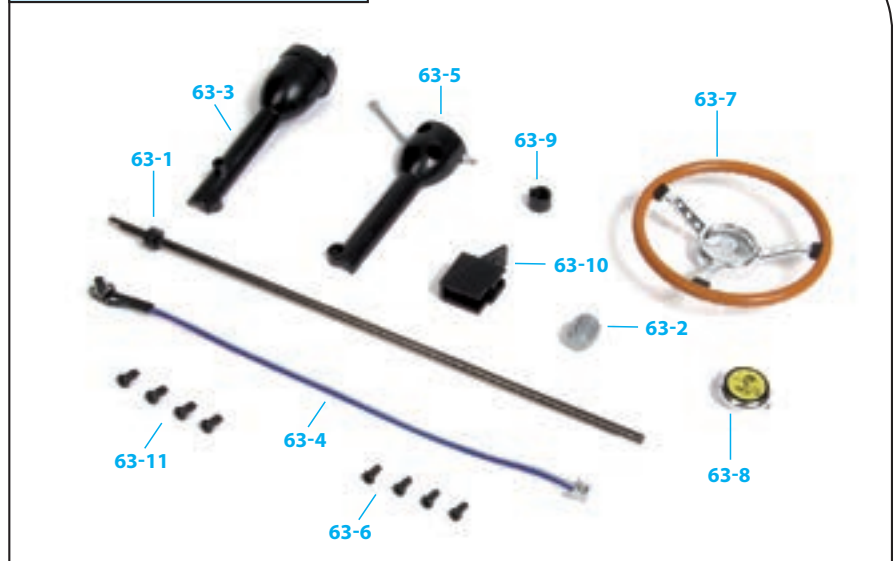

Сборка рулевой колонки и рулевого колеса

- 63-1 Рулевая колонка
- 63-2 Рулевой механизм
- 63-3 Обтекатель верхний
- 63-4 Переключатель звукового сигнала
- 63-5 Обтекатель нижний
- 63-6 Винты 1,8×4 мм (MP05)
- 63-7 Рулевое колесо
- 63-8 Центральная крышка рулевого колеса
- 63-9 Крепление колонки
- 63-10 Рулевая коробка
- 63-11 Винты 2,3×4 мм (MP01)

ДЕТАЛИ К ВЫПУСКУ 63



ПРИМЕЧАНИЕ: представленные на фото детали могут незначительно отличаться от деталей, полученных с этим выпуском.

ИНСТРУКЦИЯ ПО СБОРКЕ

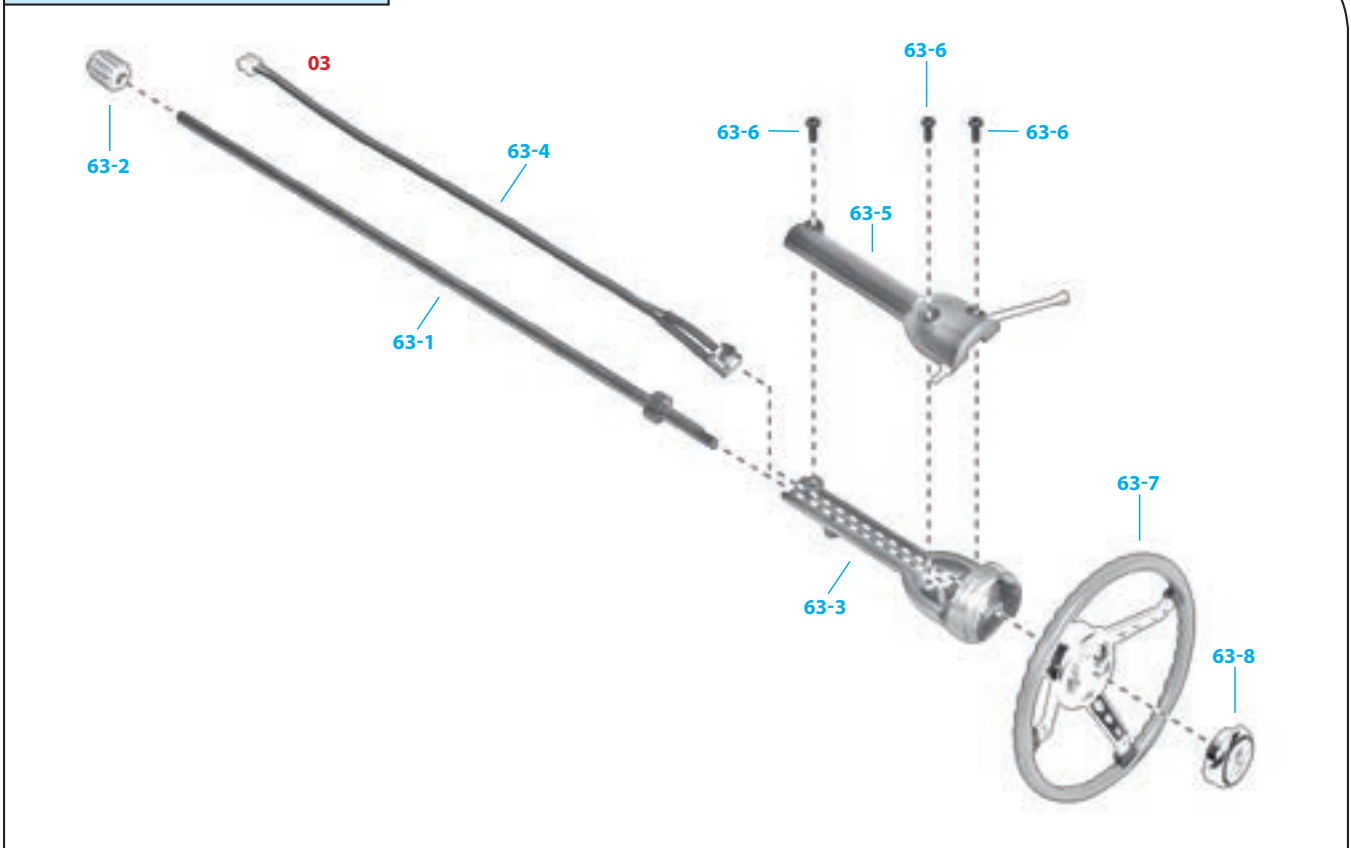

Шаг 63-A

Наденьте деталь рулевого механизма (63-2) на кончик рулевой колонки (63-1).

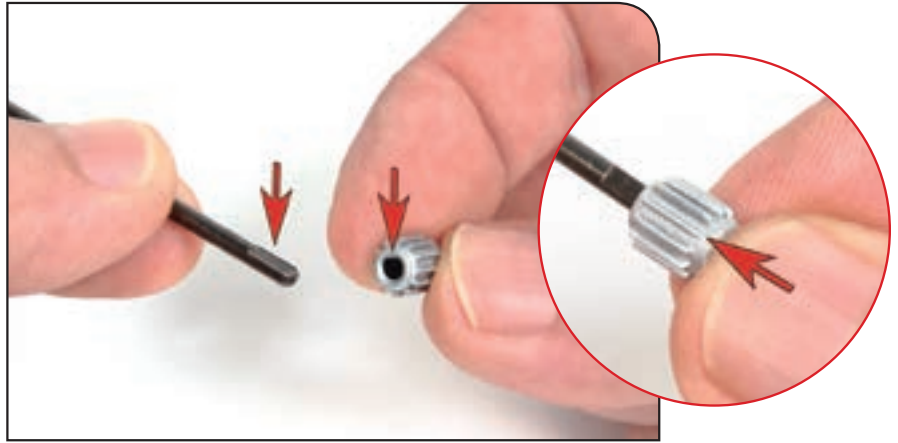

Шаг 63-B

Установите рулевую колонку в вертикальном положении на твердую поверхность так, чтобы деталь рулевого механизма оказалась в основании. Ударяйте молотком, но не сильно, по верхней части колонки до тех пор, пока она полностью не войдет в рулевой механизм.



Шаг 63-C

Протяните переключатель звукового сигнала (63-4) через отверстие в верхнем обтекателе (63-3).



Шаг 63-D

Тяните проводку до тех пор, пока переключатель не встанет в положение, показанное на фото.

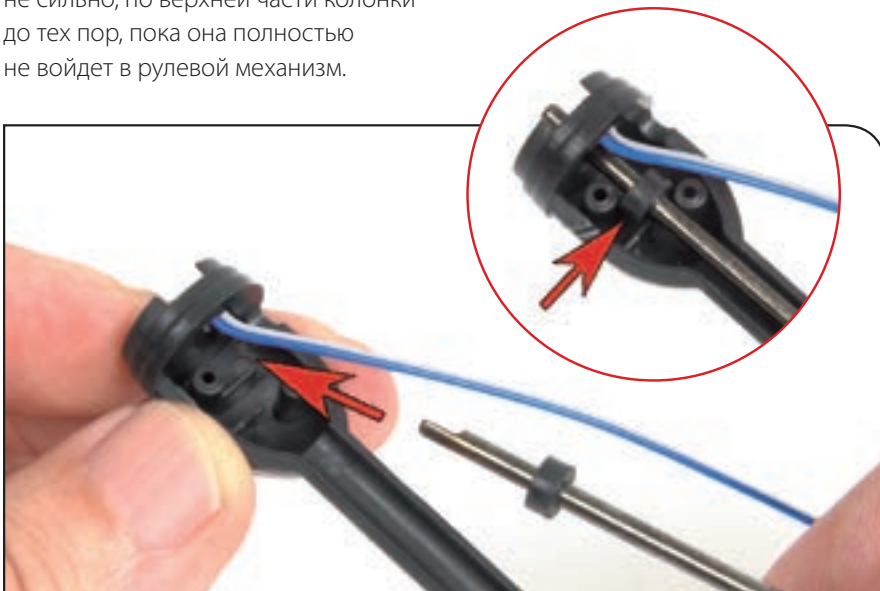

Шаг 63-E

Вставьте свободный конец рулевой колонки в верхний обтекатель. Кольцо колонки должно располагаться между двумя выступами, которые находятся в нижней части обтекателя.



Шаг 63-F

Поместите кабель переключателя вдоль рулевой колонки.

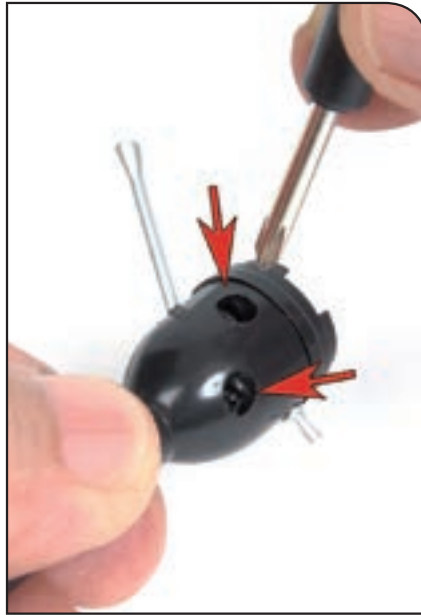

Шаг 63-G

Соедините нижний обтекатель (63-5) с верхним и закрепите их при помощи двух винтов МР05 (63-6). Винты надо вкручивать в места, обозначенные на фото стрелками. Не закручивайте винты слишком плотно.

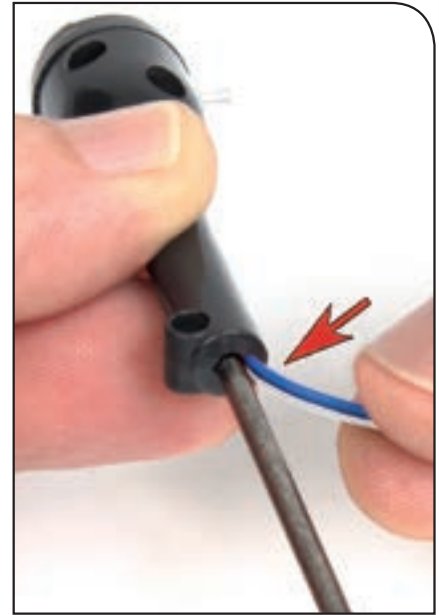

Шаг 63-H

Прежде чем закрутить нижний винт, убедитесь, что кабель занимает правильное положение и не зажат двумя половинами обтекателя. При необходимости немного сместите кабель.

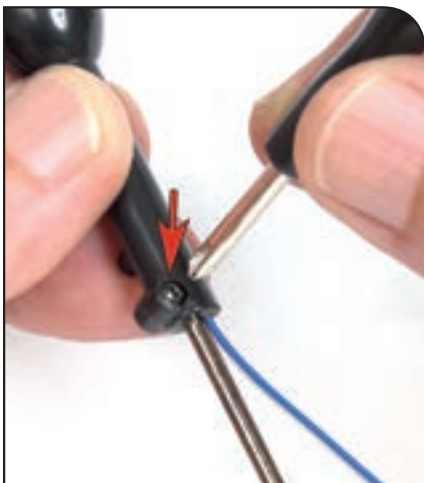

Шаг 63-I

Закрепите обтекатель при помощи третьего винта МР05. Помните, что его нельзя закручивать слишком плотно.



Шаг 63-J

Поворачивайте рулевую колонку до тех пор, пока плоская часть на ее конце, обозначенная на фото стрелкой справа, не выровняется с боковыми ручками обтекателя (стрелка слева).



Шаг 63-K

Поместите рулевое колесо (63-7) так, как показано на фото, — на конец колонки. Нажимайте на рулевое колесо, пока оно не встанет в нужное положение.

Шаг 63-L

Вставьте центральную крышку рулевого колеса (63-8) в предназначенное для нее место. Обратите внимание: и крышка, и рулевое колесо имеют полукруглую систему крепления, определяющую положение, в котором должны соединиться обе детали. Функция крышки заключается в том, чтобы активировать гудок.

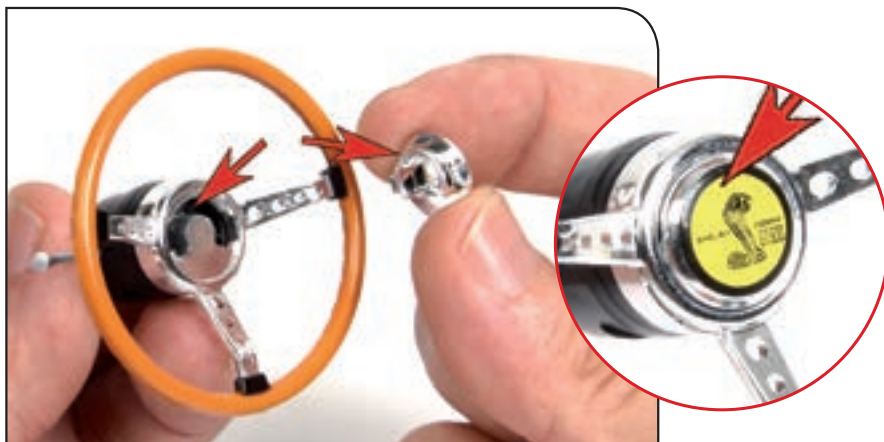

Шаг 63-M

Так выглядит руль с установленной рулевой колонкой. Сохраните неиспользованные детали (63-9), (63-10) и (63-11), которые прилагаются к этому выпуску. Они понадобятся при дальнейшей сборке.



РЕЗУЛЬТАТ СБОРКИ

Собранные в этом выпуске детали в готовом автомобиле

Так ваша модель Ford Mustang Shelby GT-500 (1967) будет выглядеть после сборки.

